

Bänder für die Reifenindustrie

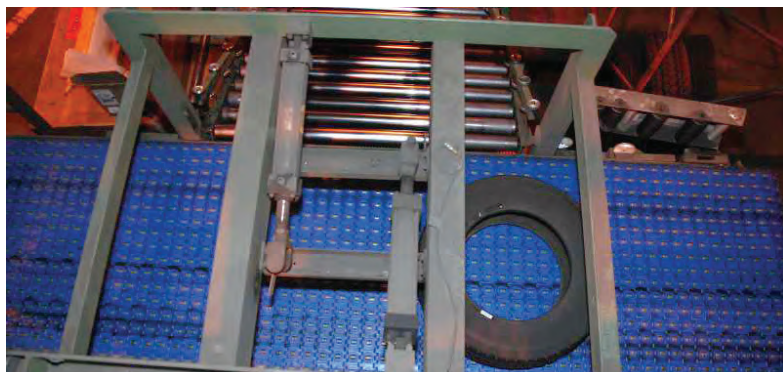



Wir kennen Ihren Produktionsprozess

Spezialist für Ihre Branche

In der Reifenindustrie setzt Ammeraal Beltech dank fortwährend hoher Produktqualität und marktspezifischen Features seit vielen Jahren Maßstäbe. Die über die Jahre entwickelten Innovationen und die enge Zusammenarbeit mit Kunden und führenden Forschungsinstituten haben eine Reihe neuer Konzepte geschaffen.

Ammeraal Beltech liefert eine breite Palette an Bandlösungen für:

- das Wiegen und Beladen von Chemikalien und Rohmaterialien
- die Mischung der Komponenten
- die Extrusion von Gummimischungen zu Zwischenprodukten
- das Kühlen des extrudierten Gummis
- das Kalandrieren mit Stahl od. Textilien
- Mitläufer für Wicklungssysteme
- Gummizuführer für Reifenaufbaumaschinen
- Sammlung und Sortierung
- Prüfung, Zuschnitt und Logistik

Besondere Anforderungen

- Hochtemperaturbeständigkeit mit ausgezeichneten Antihafteigenschaften – Silam-Bänder
- Keine Kontamination von Gummi mit Kunststoffen – Synthetische Bänder
- Zug- und Verschleißfestigkeit – uni-Modularbänder
- Ausgezeichnete Kühlung in nachgelagerten Anwendungen – SNB - und ASB Modularbänder mit größtmöglicher Öffnung
- Für die Förderung von Laufflächen, Seitenwänden und Karkassenlagen – Flexam- und Ropanol-Bänder
- Schnelle und einfache Installation vor Ort – ZipLink®-Bänder
- Langlebig, nichtfasernd und leicht schließend – Amwind Mitläufer
- Perfekte Synchronisierung (Mehrfach-Start & -Stopp) – Ultrasync-Bänder
- Exzellenter Lauf bei leichter Montage – Snap Link RTB-Bänder
- Gute Mitnahme fertiggestellter Reifen an Steigungen – Felt NPF-Bänder



uni Modularbänder für alle Anforderungen

uni RTB M1 in der Reifenindustrie

- Reibungsarme Rollen in der Bandoberfläche garantieren schonende Behandlung der Produkte
- Die Rollen können für einen Seitentransfer versetzt angeordnet werden
- Hoher Durchsatz durch Eliminierung von Stauungen, Liniestillständen und Produktschäden
- Wartungsfreundlich
- Temperaturbeständig

Weitere Informationen auf www.ammeraalbeltech.de



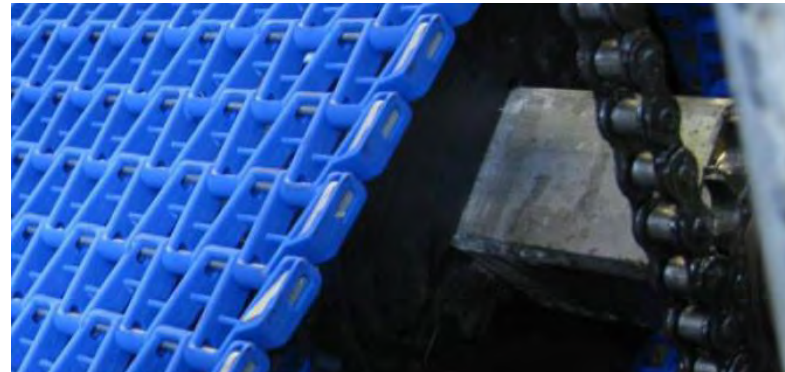

Erster Schritt: Vorbereitung

Durch die einzigartige Produktpalette mit gewebebasierten Prozess- und Förderbändern sowie uni-Ketten- und Modularbändern, ist Ammeraal Beltech in der Lage, die besten Lösungen für technische Bänder in der Vorbereitungsphase der Reifenherstellung anzubieten.

A Wiegen und Beladen

Flexam-Bänder

- Gute Haftung von Rohmaterialien auf Förderbändern mit Neigung
- Verschiedene Steigestructuren verfügbar

uni QNB C Modularbänder, Rough und Rubber Top

- Starkes, bidirektionales Band für lange Förderstrecken
- Gerauhte Deckplatte, rutschfreie Oberfläche
- Ruhiger Bandlauf durch optimalen Zahneingriff
- Eliminierung von Verschleiß und verbesserte Mitnahmeeigenschaften für Anwendungen mit Neigung

B Gummimischung

Silam-Bänder

- Rückstandsfreies Ablösen von klebrigem Gummi
- Verbesserte Qualität der Gummicharge, keine Kontamination von Kunststoffen in Gummimischung
- Vermeidung einer Faserkontamination mit Amseal oder Faltekanten
- Hitzebeständige Grundmaterialien
- Verbinder oder ZipLink®-Band für leichte Montage und kürzere Stillstandszeiten verfügbar

uni QNB Modularbänder in PA 6.6 – GFH

- Hitzebeständig bis 180 °C
- Kerbzäh für die Chargenseparierung
- Langlebig und wartungsarm
- Keine Führungsprobleme (bidirektional)

B Gummimischung

Gewebe- und Ropanol-Bänder

- Gutes Ablösen von klebrigem Gummi
- Zuverlässiger Prozessablauf und niedriger Reibungskoeffizient
- Hoch abrasions- und schnittresistent für reduz. Bandverschleiß

C Chargenabnahme

uni OWL Modularbänder in PA 6.6 – GFH

- Offene Struktur (66 %) für optimales Seifen- / Wasser-Recycling
- Min. Kontakt zu Gummi für max. Seifen- / Wasserablauf
- Zugfestes Band mit Stäben aus rostfreiem Stahl
- Material geeignet für den Einsatz in Tauchbädern
- Geteilte Kettenräder für schnelle Nachrüstung verfügbar

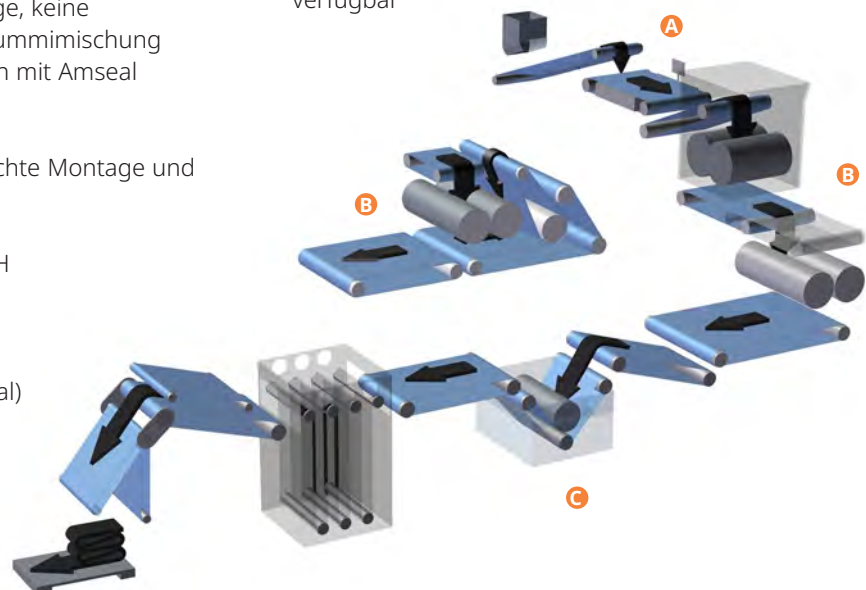

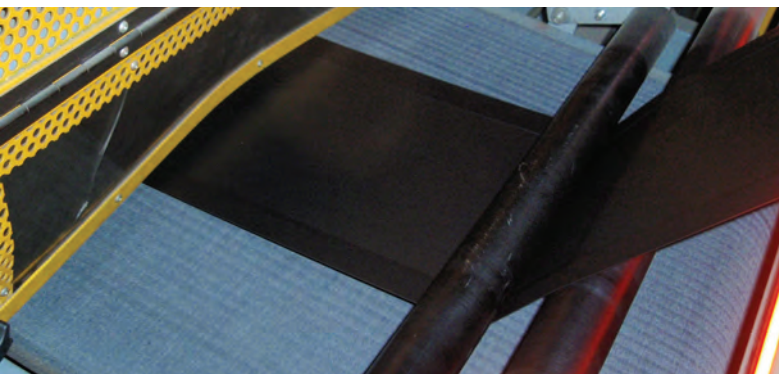

Zweiter Schritt: Konfektion

Ammeraal Beltech bietet für jeden Schritt in Ihrem Konfektionsprozess eine vollständige Palette an qualitativ hochwertigen, leichten Förderbändern aus Silikon, Gummi, PVC und PU-Materialien.

A Extrusion

Ropanol-Bänder

- Rückstandsfreies Ablösen von gemischtem Gummi aufgrund imprägnierter Oberfläche

uni QNB C Modularbänder

- Starkes, bidirektionales Band für lange Förderstrecken
- Ruhiger Bandlauf durch optimalen Zahneingriff

Filz NPF 40 Bänder

- Ausgezeichnete Mitnahme auf Förderanlagen mit starker Neigung
- Kerbzähe Oberfläche

B Kühlung

uni SNB 20 %, 34 % und 50 % Modularbänder

- Geringerer Kontakt zwischen Band und Produkt für eine leichtere Abkühlung des Gummis
- Ein einzigartiger Stabverschluss ermöglicht eine schnelle Montage und weniger Stillstandszeiten

C Kalandrierung

Filz NPF 40 Bänder

- Ausgezeichnete Mitnahme auf Förderanlagen mit starker Neigung
- Kerbzähe Oberfläche

D Schneiden

Ropanyl-Bänder

- Flexibel in Längsrichtung für einen einfachen Transfer von Gummi zwischen Förderanlagen
- Abriebfest

E Wicklung

AmWind-Bänder

- Fransenfreies Gewebe zur Vermeidung von Faserkontamination
- Sehr lange Lebensdauer (große Mengen an Windungszyklen)
- Schließsystem für betriebsbereites Mitläufersystem verfügbar
- Antihafteigenschaften (beide Seiten)
- Querstabilität für einfaches Wickeln
- Jede Farbe möglich

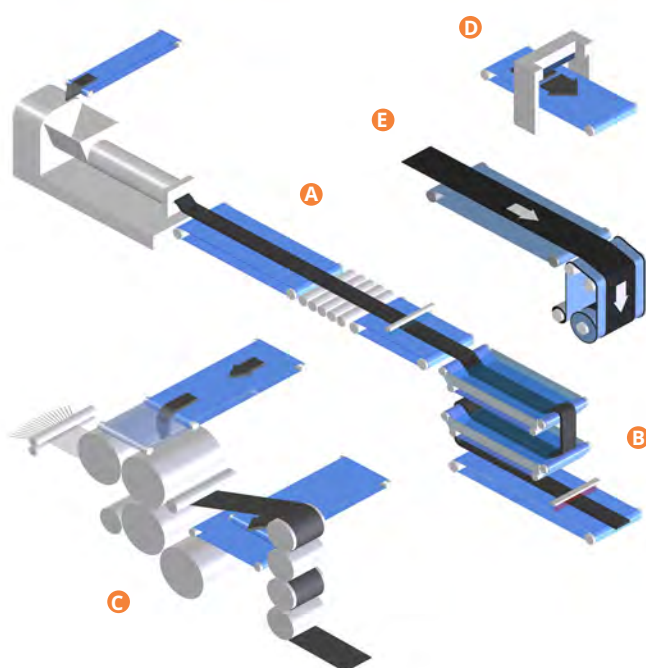

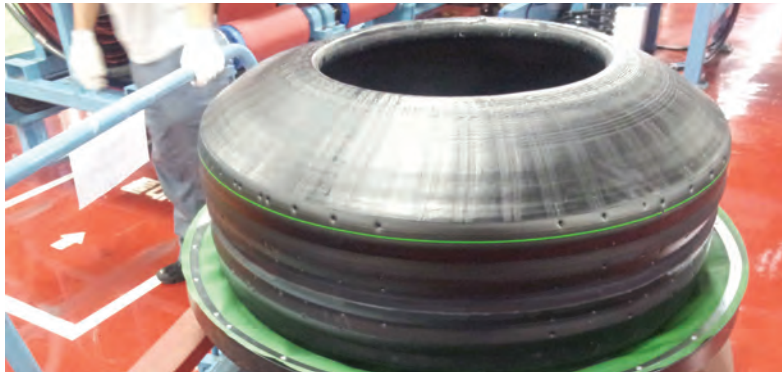

Dritter Schritt: Endfertigung

Ammeraal Beltech bietet für jeden Schritt des Endfertigungsprozesses eine vollständige Palette von qualitativ hochwertigen, leichten Förderbändern aus Silikon, Gummi, PVC und PU-Materialien.

A Reifenaufbaumaschinen

Ropanol-Bänder

- Rückstandsreiches Ablösen von klebrigem Gummi
- Imprägnierte Ober- und Unterseite zur Vermeidung von Faserkontamination

Ultrasync-Bänder

- Synchronisierte und präzise Positionierung
- Antihafteigenschaften für eine gute Gummifreigabe
- Greifabdeckungen verfügbar
- Spleißen zur Reduzierung von Stillstandszeiten vor Ort möglich

uni QNB C Modularbänder

- Starkes, bidirektionales Band für lange Förderstrecken
- Verminderung der Pulsierung durch einzigartige Kettenräder

B Aushärtung, Sammlung und Sortierung

uni RTB M1 Modularband

- Reibungsarme Rollen in der Bandoberfläche garantieren eine schonende Behandlung der Produkte
- Die Rollen können für einen Seitentransfer angeordnet werden
- Hohe Effizienz durch Eliminierung von Stauungen, Linienstillständen und Produktschäden
- Leichtes Ersetzen von Modulen und Rollen
- Temperaturbeständig

Filz NPF 40 Bänder

- Exzellente Mitnahme für fertiggestellte Reifen auf Förderbändern mit starker Neigung
- Schonende Reifenhandhabung vermeidet Schäden

C Zuschnitt, Prüfung und Logistik

uni RTB M1 und M2 Modularband

- Fähigkeit zur Handhabung vieler verschiedener Reifengrößen ohne manuelle Einstellungen
- Wartungsfreundlich
- Reibungsarme Rollen in der Bandoberfläche garantieren schonende Behandlung der Produkte
- Flexible Rollenpositionierung in sechs verschiedenen Winkeln

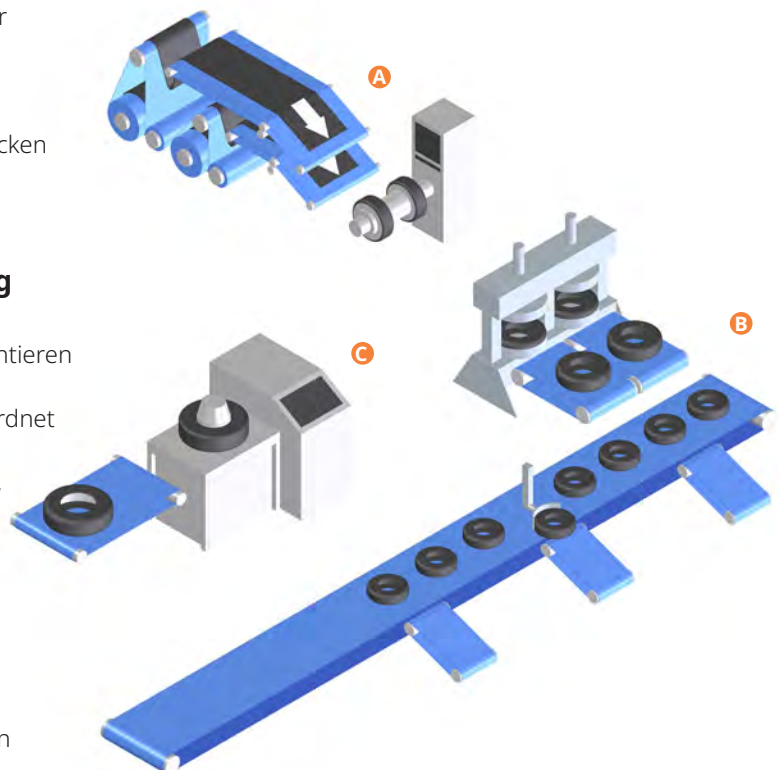

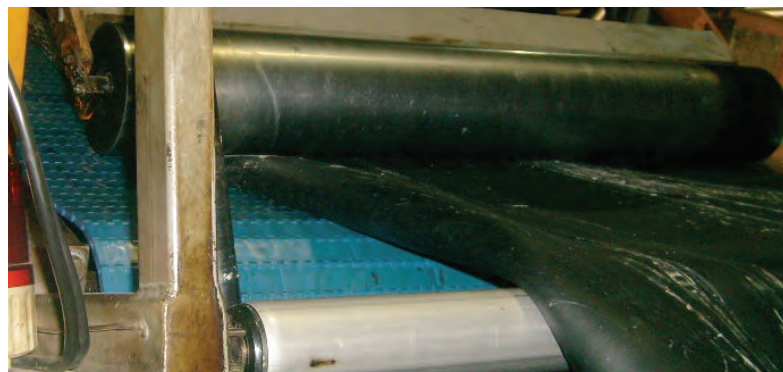

Reifenkonzepte

Ammeraal Beltech ist ein führender Hersteller von Prozess- und Förderbändern und für die Entwicklung innovativer Lösungen für Förderbandanwendungen bekannt.

Bandtechnologie aus einer Hand

Ammeraal Beltech ist ein internationales Bandherstellungsunternehmen und bietet „Bandtechnologie aus einer Hand“; es liefert die besten Bandlösungen, Komponenten und Dienstleistungen für die Verarbeitung und Förderung von Gütern über eine extrem breite Anwendungspalette. Die Kontrolle der vollständigen Wertschöpfungskette (Entwicklung, Herstellung, Fabrikation, Verkauf, Vertrieb und Service) und die enge Zusammenarbeit mit Kunden, Lieferanten und anderen Partnern ist der Schlüssel zum Erfolg.

Nachhaltigkeit

Eine der unternehmerischen Verantwortungen liegt in der Sicherstellung einer gesunden Umwelt für gegenwärtige und zukünftige Generationen. Ein Teil dieser Innovationen zielt auf die Entwicklung wiederverwertbarer Materialien und langlebiger Lösungen ab. Sie können diese nachhaltigen Lösungen für die Reifenherstellung wählen, um Ihre Umweltziele zu erreichen.

Energieeinsparung

Die Bandauswahl ist ein wichtiger Faktor für die Energieeinsparung, jedoch nicht der einzige. Es gibt drei Hauptfaktoren, die den Energiebedarf beeinflussen: Motorwirkungsgrad, Maschinenkonstruktion und Bandauswahl. Ammeraal Beltech hat daher das „Energiesparkonzept“ entwickelt. Durch die Auswahl des richtigen Bandes, die Optimierung der Förderbandkonstruktion und die Verwendung des richtigen Antriebs kann in der täglichen Reifenherstellung Energie gespart werden.

Sicherheit

Den Kontakt zwischen Fahrzeug und Straße läuft lediglich über eine kleine Gummifläche. Um Sicherheit zu gewährleisten, muss die Qualität des Reifens daher hoch und gleichmäßig sein. Der von Ammeraal Beltech in Förderbändern verwendete Kunststoff kontaminiert unausgehärtetes Gummi nicht. Außerdem reduziert das Materialhandling während des Prozesses das Beschädigungsrisiko des Gummis. Die Auswahl des für die jeweilige Anwendung richtigen Bandes trägt zur Risikoreduzierung bei.

ONE STOP
belt



✓ Energy Saving

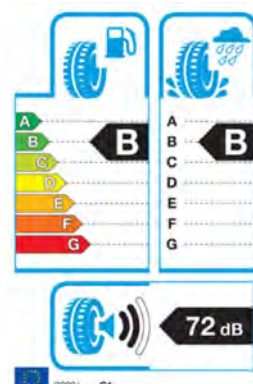

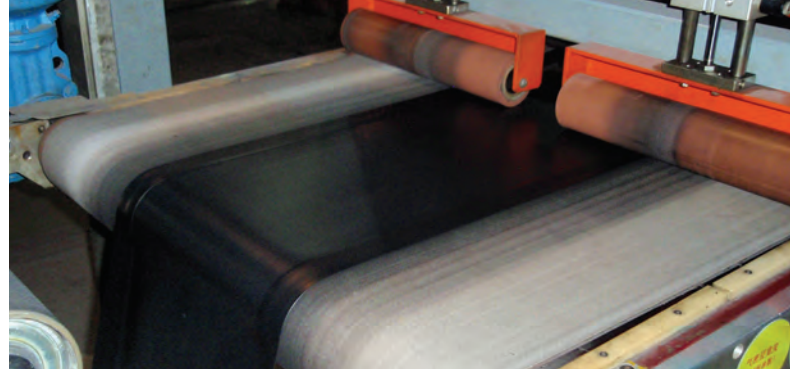

Just-in-time-Lieferung

Ammeraal Beltech ist eines der weltweit führenden Unternehmen für Prozess- und Förderbänder; es verfügt über ein weltweites Vertriebs- und Servicenetz in über 150 Ländern.

Ammeraal Beltech weiß, wie wichtig es ist, dass Ihr Betrieb läuft, und wie teuer und störend Stillstandszeiten sind.

Eine solide Kombination aus geografischer Abdeckung, Wissen über Marktsegmente und Produktmanagement ist die Grundlage für eine innovative und serviceorientierte Organisation.

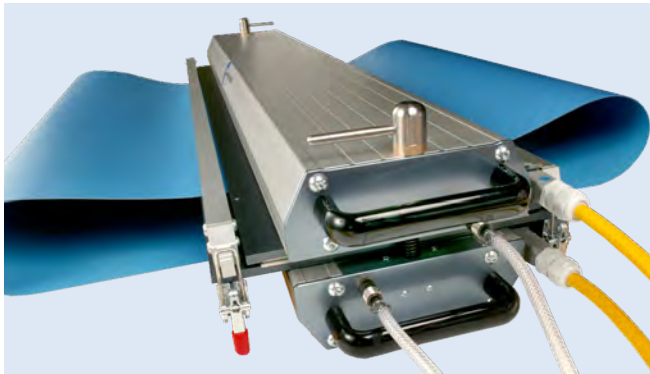

Ausgezeichnet in Service, Beratung und Herstellung

- Ammeraal Beltech hat eine breite Palette an Bandprodukten und -zubehör zur Unterstützung und Verbesserung von Prozessen für einen problemlosen Betrieb entwickelt.
- Geschultes Personal steht auf Abruf bereit, Bänder mittels schneller und moderner Ausrüstung zu installieren und zu warten.
- Die meisten Bestellungen können sofort ab Lager geliefert werden.

**Weitere Informationen auf
www.ammeraalbeltech.de**

Ihr Kontakt vor Ort

... und 150 Servicekontakte
auf ammeraalbeltech.com

Deutschland Zentrale Deutschland & Österreich

Ammeraal Beltech GmbH
Mercatorstr. 103
21502 Geesthacht
Deutschland

T +49 4152 937 0
F +49 4152 937 295

Online
info-de@ammeraalbeltech.com
www.ammeraalbeltech.de

Weitere Verkaufsbüros

Einhausen
Robert-Bosch-Str. 20 a
64683 Einhausen
T +49 6251 9603 0
F +49 6251 9603 99

Krefeld
Nauenweg 40
47805 Krefeld
T +49 2151 4415 0
F +49 2151 4415 23

Rheine
Münster Strasse 57A
48431 Rheine
T +49 5971 91437 0
F +49 5971 915475

Österreich

Ammeraal Beltech GmbH
Am Euro Platz 2
1120 Wien
Österreich

T +43 1 71728 133
F +43 1 71728 110

Online
info-de@ammeraalbeltech.com
www.ammeraalbeltech.at

Internationale Hauptverwaltung

Ammeraal Beltech Holding B.V.
P.O. Box 38
1700 AA Heerhugowaard
Niederlande

T +31 72 575 1212
F +31 72 571 6455

Online
info@ammeraalbeltech.com
www.ammeraalbeltech.com

Schweiz

Ammeraal Beltech AG
Buechstr. 37
8645 Jona
Schweiz

T +41 800 111 535 (Gratis)
T +41 55 225 3535
F +41 55 225 3636

Online
info-ch@ammeraalbeltech.com
www.ammeraalbeltech.ch

Kompetente Beratung, Service und hochwertige Lösungen für Ihren gesamten Bandbedarf

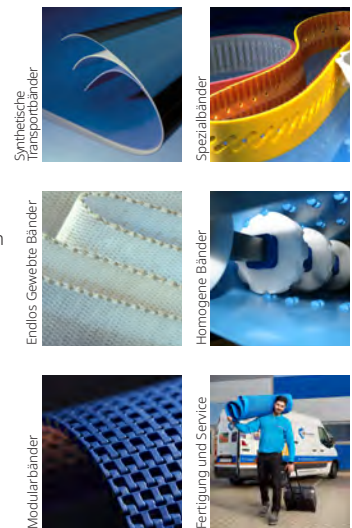

Allgemeine Kontaktinformationen:

Ammeraal Beltech
P.O. Box 38
1700 AA Heerhugowaard
The Netherlands

T +31 (0)72 575 1212
info@ammeraalbeltech.com

ammaega.com

24-Stunden-Service-Hotline
T +49 1803 23 45 23

24-Stunden-Service-Hotline
T +43 699 104 400 90

24-Stunden-Service-Hotline
T +41 55 212 8282

Mit unseren Servicestützpunkten bieten wir Ihnen immer den besten Service in Ihrer Nähe und sind rund um die Uhr für Sie erreichbar!